

**VENTIL TLAKOMĚROVÝ ZKUŠEBNÍ**

**PN 630**

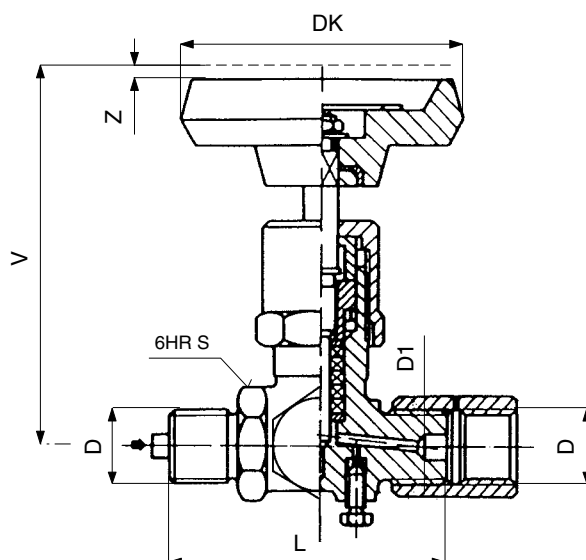

**Připojovací a stavební rozměry**

D	D1	L	V	Z	S	DK	kg
M 20 × 1,5	M 20 × 1,5 .5	80	100	4	27	80	0,73
M 20 × 1,5	M 20 × 1,5 .3	80	100	4	27	80	0,73
M 20 × 1,5	M 20 × 1,5 .4	80	100	4	27	80	0,73
M 20 × 1,5	M 20 × 1,5 .2	80	100	4	27	80	0,73

**Použití**

Pro připojení tlakoměru a zkušebního tlakoměru s plochým těsněním. Ventil není způsobilý k regulaci. Vyrábí se ve čtyřech materiálových provedeních:

Pracovní stupeň	Nejvyšší pracovní teplota [°C]	Nejvyšší pracovní přetlak [MPa]	Materiálové provedení
I	200	25	z mosazi .5
II	300	63	z korozivzdorné oceli .3
VII	500	63	z korozivzdorné austen. oceli .4
VIII	525	63	z konstrukční oceli slit. .2

Vhodnost materiálového provedení v závislosti na provozní látce je nutno projednat s výrobcem.

**Technický popis**

Tlakoměrový ventil je armatura sloužící k uzavření průtoku provozní látky. Těleso je výkovek. Ventil je opatřen bočním vývodem pro připojení zkušebního tlakoměru. Po uzavření ventilu slouží k vypuštění provozní látky mezi ventilem a tlakoměrem odvzdušňovací šroub. Pokud by došlo v provozu ventilu k netěsnosti ucpávky, je třeba tuto dotáhnout pomocí ucpávkové matice, popř. doplnit nebo vyměnit ucpávkové těsnění. Těsnění včetně bezasbestové.

**Materiál**

Pro normální provozní tekutiny a určité agresivní látky se volí materiálové provedení tělesa a ostatních dílů dle tabulky (po dohodě s výrobcem). V ostatních případech volí výrobce materiál podle pracovních podmínek (viz ČSN 13 3060, čl. 19) a pro parní kotle a jiná tlaková zařízení ve shodě s příslušnými předpisy. Materiálové provedení se označuje doplňkovou číslicí oddělenou od čísla normy.

Vřeteno	korozivzdorná ocel, příp. korozivzdorná ocel autenitická
Nátrubková přípojka	korozivzdorná ocel, příp. konstrukční ocel
Krycí matice	korozivzdorná ocel, příp. konstrukční ocel
Ruční kolo	plast

**Zkoušení**

Ventil je zkoušen podle ČSN 13 3060 a ČSN 13 7501.

**Ovládání**

Ručním kolem.

**Montáž**

Ventil je možno montovat v libovolné poloze.

## **Připojení**

---

Čepem nátrubkovou přípojkou.

## **Objednávání**

---

### **Nutné údaje pro objednávku:**

- jmenovitý tlak (PN)
- provozní médium
- skutečná maximální provozní teplota média [°C]
- skutečný maximální provozní přetlak [MPa]